

INSTALLATION & SKÖTSEL

ARDBO

WOOD COLLECTION *by* ARDBO

www.ardbo.se/wood

Installationsbeskrivning

Ansvar för användare/ installatör/ägare

ARDBO WOOD COLLECTION är en naturprodukt som ger en varm, vacker miljö med bibehållen komfort för lång tid framöver. Brädorna kan skilja på den naturliga diversiteten hos de olika träslagen.

Ardbo ställer höga krav vid tillverkningen, baserat på de standarder som gäller i branschen.

Som ansvarstagande agent har Ardbo valt ut och graderat allt material och produkter innan, under och efter framställning så allt utförs så bra som möjligt.

Innan installation påbörjas av ett golv från ARDBO WOOD serierna, skall det säkerställas att föreskrivna förhållanden och anvisningar i denna installationsanvisning kan uppnås till fullo. Användare / läggingsansvarig / ägare av en ARDBO WOOD produkt har det slutgiltiga ansvaret för att arbetet utförs till önskad grad av kvalitet, att golvet ytfinish och färg är enligt önskemål. Installerat golv anses vara inspekterat och godkänt.

Ansvaret gäller även om han/hon/dem inte varit närvarande vid installation av avsett golv. Golvläggare måste lägga produkten genom att välja brädor metodiskt under läggning så att varje bräda kan inspekteras och godkännas innan läggning. Lagg aldrig en bräda som är skadad eller felaktig på något sätt. När en bräda är vitlimmad, nerlimmad, spikad, skruvad, kapad eller permanent installerad så räknas den som accepterad av användare / läggingsansvarig / ägare. Läggingsansvarig måste också ta ställning till placering, sågning och sortering av brädorna samt bestämma eventuell bortsortering av brädor. För korrigeringar under installation accepteras användandet av förbättringslack, fläckborttagningsmedel och ifyllningsreparation som standardmetod och ett normalt tillvägagångssätt.

Det är alltid läggarens ansvar att inga felaktiga plankor installeras. Obs! Delade brädor förekommer i Millennium, Premium samt Royal Oak serierna. Plankor som är felaktiga avseende dess kvalitet, gradering eller ytfinish bör sorteras bort. ARDBO tar inget ansvar för misstag som skett till följd av felaktiga bedömningar och inte heller felaktigheter som begåtts under läggning. Om installationsanvisningarna inte följs kan det medföra försämring av garantiåtagandet eller i värsta fall att garanti ej gäller.

Produktspecifikation

Beroende av produkt och övriga läggingsförhållanden så kan installation göras antingen

- flytande (vitlim mellan not & fjäder)
- nedlimning mot underlaget med MS-lim (hellimning)
- spikas eller skruvas

Läs noggrant igenom styckena nedan innan arbetena påbörjas.

För att kalkylera antal kvm för alla installationer bör 5% extra kvm adderas för att täcka spill och eventuella förluster vid läggning. Exakt kvantitet varierar för typ/mönster samt rummets form och yta.

Var noga med hanteringen av ARDBO WOOD seriernas högkvalitativa golv, färdiga för läggning. Varje produkt är noggrant kontrollerad och inspekterad enligt fastställda standarder innan paketering.

För att säkerställa produktens stabilitet så har lagring skett i klimatkontrollerade lokaler.

Paketet måste lagras i en skyddad torr miljö. Tillåt minst 10 cm mellan pallar eller paket för luftcirkulation.

Öppna paketet precis innan läggning.

Låt de öppnade paketerna aklimatiseras minst 24 timmar innan läggning påbörjas. Det behövs lite extra tid innan installation kan påbörjas men kom ihåg att när färdigbehandlade golvbrädor är lagda så behövs ingen komplicerad slutbehandling som slipning eller lackering.

Inspektion & förberedelser

Tillse innan leverans att byggnaden där golvet ska installeras är färdig speciellt avseende alla fuktrelaterade arbeten som spackling, målning och rörmokeri mm. Alla öppningar i rummet ska också vara kompletta (tak, fönster och dörrar).

Som tumregel ska trägolv vara en av de sista produkterna som levereras och installeras i en byggnad. Betongundergolv måste ha brunnit och torkat färdigt (dvs 8-12 veckor gammalt), med en yttemperatur om minst 15°C och en fuktkvot på max 2% i golvet. Idealisk relativ fukthalt i rummet är 55%. Ett fukttest är nödvändigt med antingen Kalciumkloridmetod eller en godkänd fuktmätare.

Installation med golvvärme i undergolvet

Säkerställ att golvvärmeinstallationen är korrekt utförd, innan läggning påbörjas. ARDBO WOOD serierna får läggas på ett underlag som är max 28°C.

I allmänhet måste värmesystem stängas av 48 timmar innan läggning påbörjas. Värmesystemet kan startas 1 vecka efter att läggningen är avslutad, med en gradvis temperaturökning i enlighet med värmesystemets instruktioner.

Vi rekommenderar flytande läggning med följande moment:

- ångspärr av diffusionstät byggplast skall användas, med en tjocklek om 0,2 mm*
- grålumppapp rullas ut över golvytan
- Millenium, Premium och Royal Oak ska dubbellimmas i noten på både lång-, resp kortsida

*Tillse att läggningen sker med tillräckligt överlapp, minst 20 cm, samt med täta skarvar som tejpas med fuktresistent tejp (detta gäller endast flytande installation).

För övriga installationer med golvvärme kontakta Ardbo för rådgivning.

Förberedelser av underlaget vid olika läggningssätt

Undergolvet måste vara torrt, rent, och fritt från sprickor. Ojämheter i undergolvet får inte överstiga 1,5 mm per meter. Om det är nödvändigt att utjämna undergolvet ska cementbaserad utjämningsmassa användas i enlighet med leverantörens rekommendationer.

Var noga med att säkerställa att undergolvet fuktkvot efter utjämning inte är för hög, innan någon läggning påbörjas.

Flytande läggning om behov finns skall en ångspärr, av diffusionstät byggplast användas, med en tjocklek om 0,2 mm. Tillse att läggningen sker med tillräckliga överlapp samt med täta skarvar som tejpas med fuktresistent tejp (detta gäller endast flytande installation). Därefter rullas grålumppapp eller airolen ut över golvytan.

För nedlimning ska betongundergolv tåla minst 3000 PSI tryck. Om det är lättbetong så rekommenderas flytande installation.

För spikning/skruvning ska ett björkplywoodunderlag om minst 18 mm användas med samma krav på jämnhet som nämnts tidigare. Alla ytor måste vara rena och fria från skräp, spikar, skruvar, färg och limrester och liknande. Det är också i dessa förberedelser som dörrfoder kapas för att tillåta installation av golvet.

Generella läggningsprocedurer

Förberedelser

Det rekommenderas att öppna förpackningen precis innan läggning påbörjas. Varje bräda ska noggrant kontrolleras innan installation; lägg skadade brädor åt sidan och installera dem aldrig.

Nu är det också dags att planera läggningsordning och markera på det rena installationsunderlaget om det är nödvändigt.

Speciellt vid läggning av större ytor är det lägligt att öppna flera paket samtidigt och lägga ut innan läggning för att avgöra vilka brädor som ger bäst balans tillsammans med avseende på färg och mönster.

Arbeta alltid med brädor ur flera paket för att variera och vänd brädan med noten mot närmaste vägg. På detta sätt blir det idealiskt att börja läggning från höger sida av rummet. Det rekommenderas att lägga brädorna längsgående parallellt med rummets längsta vägg. Tillåt ett minsta avstånd till vägg om 12 mm från golvkant för att golvet ska kunna röra sig/expandera, använd tillfälliga kilar för detta ändamål.

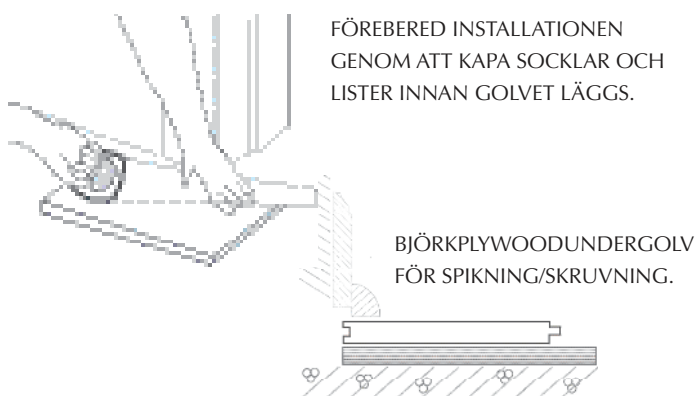

Reklamationer

ARDBO ansvarar för sina produkter gentemot produktfel (GBRs bedömningsgrunder). Anmärkningar mot eventuella felaktigheter på produkterna skall göras före inläggning.

Uppenbara fel som kan / eller borde kunna konstateras innan inläggning måste reklameras före inläggning så att utbyte av felaktig bräda kan göras. ARDBO ansvarar inte för några förluster, av vad slag de än må vara, som kan uppstå innan eller vid läggningstillfället.

Vid eventuellt beslut om reklamation ersätter ARDBO GOLV AB inte konsument för kostnader i samband med möbelflytt, målning/tapetsering av väggar eller ned/uppmontering av kök vid utbyte av, eller åtgärder på, försåld golvbeläggning. Köparen meddelar en reklamation genom att fylla i ARDBO reklamationsblankett. Reklamationshanteringen startar då denna blankett är korrekt ifylld.

Läggning nedlimning

Millenium, Royal Oak, Premium samt Grand Cru

1 INSTALLATIONSANVISNING FRÅN LIMLEVERANTÖREN

För denna installationsmetod bör den detaljerade installationsanvisningen från limleverantören följas noggrant avseende vilka verktyg och hur limmet ska användas. Vi rekommenderar MS-polymerlim vid denna installationsmetod. Vid tveksamheter kontakta gärna vår tekniska support (08-531 88 050 alt. support@ardbo.se).

2 VAR NOGA MED GOD VENTILATION

Med denna installationsmetod kan det behövas fläktar för att minska torktiden för limmet. Se till att tillräcklig ventilation finns i lokalen under läggning samt upp till 24 timmar efter dess färdigställande.

3 HÅLLFASTHET

Undergolv av betong ska tåla minst 3000 PSI tryck.

4 FÖRSTA BRÄDRADEN

Det första steget innan läggning påbörjas, är att avgöra hur lokalen ser ut.

Ta reda på vilken sida som är längst, för att undvika alltför smala brädor mot mötande vägg. Läg ut brädor för att kontrollera om det behövs.

Klyv första brädraden vid behov för att få önskad bredd på såväl första som sista brädraden. En slagkloss rekommenderas som hjälpmedel för att sätta ihop brädorna.

5 APPLICERA LIM

Denna typ av installation kräver ingen underlagspapp eller liknande.

Så snart arbetsområde och läggningsområde är uppmärkt så kan limmet appliceras på underlaget. Följ noga instruktionerna från limleverantören och använd alla rekommenderade verktyg och tillvägagångssätt. Ta den första brädan och vänd noten mot väggen.

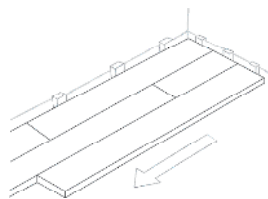

6 LÄGGNING FRÅN HÖGER
TILL VÄNSTER SIDA.

6 PÅBÖRJA LÄGGNINGEN

Observera att **det förekommer delade brädor i ARDBO WOOD-serierna.**

Det är idealiskt att påbörja installationen från höger sida. Lagg den första brädan och säkerställ ett 12 mm stort mellanrum från vägg; använd kilar eller spika/skruva fast brädan om nödvändigt. Ta upp den andra brädan och lägg på en 3 mm tjock limsträng på den övre sidan av ändnoten och foga samman. Lagg alltid på lim på noten.

Upprepa samma steg och lägg färdigt hela raden. Kapa av den sista brädan så att ett 12 mm stort mellanrum skapas i änden mot vägg. Använd "baksmällan" för att få den sista brädan på plats.

Obs! Kortändarna måste limmas med D3-klassat vitlim.

7 ANVÄND KILAR

Tryck ihop skarvar och sätt ut avståndskilar mot vägg. Torka av överflödiga limrester från skarvar omedelbart. Starta med den överblivna brädan från första raden eller börja med en ny bräda. Se dock alltid till att skarvarna från rad till rad aldrig är närmare varann än 50 cm (förband). Upprepa samma steg som tidigare och lägg den andra raden.

Vid eventuella tveksamheter eller frågeställningar, vänligen kontakta vår **tekniska support** på telefon **08-531 88 050** eller skicka ett meddelande till **info@ardbo.se**.

8 VAR NOGA MED ATT LIMMET FÅR FÄSTE

Notera att till skillnad från flytande installation så krävs inte limning längsgående mellan not och fjäder, när nedlimning i underlaget görs. Dra ihop alla skarvar och använd en mjuk gummiklubba för att snabba på arbetet. Gör kontinuerliga kontroller av baksidorna av brädorna för att se hur limmet fäster. Minst 80% ska täckas för att limningen ska vara tillräcklig.

Använd alltid en limspridare och rekommenderad tandning. Otillräckligt med lim kan medföra ett dåligt slutresultat.

9 ANVÄND MASKERINGSTEJP FÖR ATT FÖRHINDRA RÖRELSER

För att förhindra rörelser, tejpa tvärs över brädorna efter varje gång 3 rader är lagda, med tillfällig tejp/maskeringstejp som t ex 3M 2090 Blue Mask™. Var noga att alltid torka av limrester från brädorna och i skarvarna. Upprepa alla steg och lägg resterande golv i arbetsutrymmet.

10 ANVÄND VÄLT MED MJUK TRASA

Efter 2-3 timmar och efter färdigställande ska en 50-70 kg tung vält användas för att säkerställa att alla brädor ligger an mot underlaget och fäster i limmet. Klä rollern med en mjuk trasa eller tunt skumgummi för att undvika skrapmärken på golvytan.

11 SISTA RADEN

Den sista raden är vanligtvis smal och kan behöva klyvas för att fylla i den sista springan mot vägg. Mät det kvarvarande avståndet till vägg och klyv

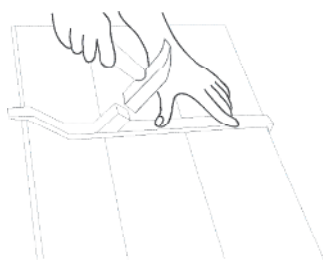

11. ANVÄND BAKSMÄLLA TILL DE SISTA BRÄDORNA.

brädan, var noga så att det blir ett 12 mm stort mellanrum kvar.

Använd "baksmällan" för att få ihop denna sista rad så att skarvarna går ihop ordentligt. Sätt dit 12 mm kilarna efteråt. Sätt in fler kilar om det är nödvändigt för att få ihop skarvarna ordentligt.

12 OM DU ANVÄNT DELAR AV UTRYMMET TILL ARBETSOMRÅDE

Nästa steg är att täcka det kvarvarande arbetsområdet. Ta bort eventuell startbräda eller startblock som du använt som mothåll och påför limmet som beskrivet tidigare.

Installera golvet som tidigare och kom ihåg att limma i ändnoten innan brädorna skarvas ihop. Arbeta baklänges från det färdiga golvet mot öppningen där de sista brädorna ska läggas. Ta bort överflödigt lim från skarvarna, tejpa ner raderna och rulla välten över golvet som tidigare. Slutför installationen med ett 12 mm stort mellanrum.

13 TA BORT TEJP OCH TVÄTTA AV

Ta bort all tejp från den först lagda delen och tvätta av ytan noggrant. Upprepa processen efterhand på hela ytan. Flytta inte in något och gå inte på det färdiga golvet förrän 24 timmar efter läggningen slutförts. Det är viktigt golvet tillåts att andas. Vid eventuell skyddstäckning, använd en icke diffusionstät papp. Därefter kan alla kilar tas bort. Sätt lister dagen efter färdigställande. Se till att lister endast fästs i väggarna och aldrig i golvet.

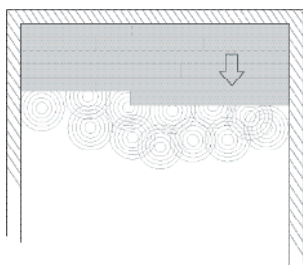

LÄGGNING FRÅN HÖGER TILL VÄNSTER.

VID BEHOV AV ARBETSOMRÅDE.
ALTERNATIV LÄGGNING:

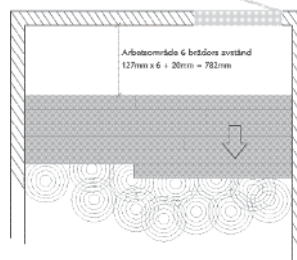

Läggning med spikning eller skruvning

Millenium, Royal Oak, Premium samt Grand Cru



FÖREBERED INSTALLATIONEN GENOM ATT KAPA SOCKLAR OCH LISTER INNAN GOLVET LÄGGS.

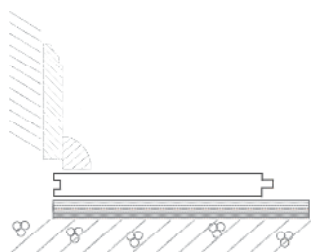

BJÖRKPLYWOODUNDERGOLV FÖR SPIKNING/SKRUVNING.

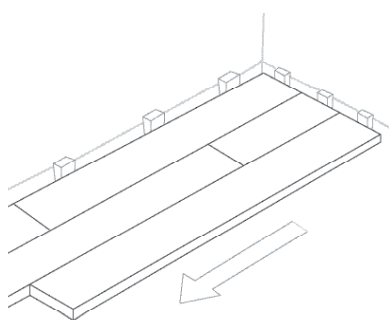

3. LÄGGNING FRÅN HÖGER TILL VÄNSTER SIDA.

1 FÖRBEREDELSE

Denna installationsmetod kan ge en del fördelar jämfört med andra avseende:

- **läggningstid**
- **arbetskraft**
- **installationsmaterial**

så att golvet snabbare kan tas i bruk.

Metoden är betydligt mer avancerad, varför det kan vara lämpligt att anlita golvläggare.

2 UNDERGOLV

Denna metod kräver ett undergolv av björkplywood om minst 18 mm, var noga så att det uppfyller kraven under avsnittet **"Förberedelser av ytan"**. Björkplywoodundergolvet måste läggas i enlighet med Plywood-tillverkarens instruktioner.

Fuktkvoten i björkplywooden måste uppmätas för att säkerställa kraven under **"Inspektion och förberedelser"** (sid 26)

3 FÖRSTA RADEN

Det första steget är att ta reda på vilken sida som är längst, för att undvika alltför smala bräddor mot mötande vägg. Lägg ut bräddor för att kontrollera om det behövs. Klyv första bräddraden vid behov för att få önskad bredd på såväl första som sista bräddraden.

Obs! Kortändarna måste limmas med D3-klassat vitlim.

4 LÄGGNINGSDIRIGTION

Ta den första bräddan och lägg den med noten mot väggen. På detta sätt bör installationen påbörjas från höger sida i rummet.

Använd kilar för att säkerställa att det blir ett expansionsavstånd på 12 mm mot vägg. När bräddan ligger perfekt linjerad, skråspika alternativt skråskruva i fjädern med spikmaskin/skruvdragare. Vid manuell spikning bör bräddan förborras samt att spikdrivare används för att försänka spikskallen.

5 Placera spikar/skrudar **minst var 25:e cm** och aldrig mer än 5 cm från ändarna. Använd 42 mm spik/skruv när underlaget är 18 mm björkplywood. Anpassa efter underlagets tjocklek. Kortändarna limmas med D3-klassat vitlim.



KLOSS FÖR ATT SLÅ IHOP BRÄDORNA
(SLÅ PÅ FJÄDERSIDAN).

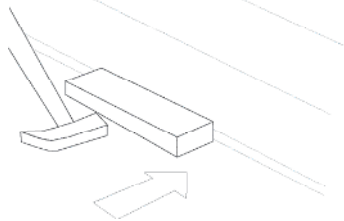

6 FÖRBAND

Fortsätt med samma steg tills dess att första raden är komplett. Kapa ändbrädan så att ett 12 mm mellanrum behålls för att möjliggöra expansion.

Börja andra raden på samma sätt och använd det som eventuellt blev över från sista brädan i första raden.

Se till att skarvarna blir minst 50 cm ifrån varandra (förband).

7 STÄLL IN MASKINER

Om spikpistol eller skruvdragare används, provskjut/skruva några brädor för att ställa in maskinen.

Trätyper varierar i hårdhet och maskinen behöver antagligen ställas in för att passa den trätyp du ska installera.

Maskinens bottenplatta måste vara ren, mjuk och fri från repor och annat som kan skada golvytan. Sätt aldrig maskinen direkt mot golvytan, utan använd någon slags skydd på maskinen som t ex skyddande papp eller liknande.

Rådgör gärna med professionella golvläggare.

8 SISTA RADEN

Den sista raden är vanligtvis smal och kan behöva klyvas för att fylla den sista springan mot vägg. Mät det kvarvarande avståndet till vägg och kapa brädan, var noga så att det blir ett 12 mm stort mellanrum kvar. Limma sista raden med vitlim mellan not och fjäder för att slutföra installationen.

9 FÄRDIGSTÄLLANDE

När golvinstallationen är slutförd, montera socklar mot väggen, aldrig i golvet.

Gör rent golvet, läs under avsnitt **"Skötsel och underhåll"** (sid 37) för mer information.

Flytande läggning

Millenium, Royal Oak, Premium

Rörelsefogar och förband

Om golvet läggs i ett rum större än 100 kvm eller om en vägg är längre än 10 m så är det nödvändigt med rörelsefogar som tillåter golvet att röra sig.

I de fall golvet delas in i lämpliga delar med hänsyn till väggar och andra installationer så ska en 5 mm fog finnas per 10 meterssektion och täckas med list.

Lägg brädraderna så att skarvarna inte understiger 50 cm, så kallat förband.
Börja ny rad med den avkapade brädan från tidigare rad om möjligt, för att minska spill.

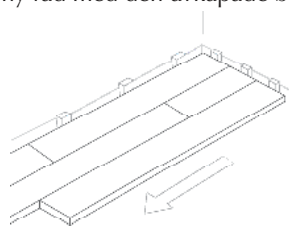

2. LÄGGNING FRÅN HÖGER TILL VÄNSTER SIDA.

2. FYLL ÖVRE DELEN AV NOTEN MED 3 MM TJOCK LIMSTRÄNG.



2. LÄGGNING AV ANDRA RADEN.

2. KLOSS FÖR ATT SLÅ IHOP BRÄDORNA (SLÅ PÅ FJÄDERSIDAN).

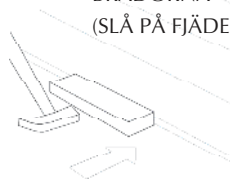

3. ANVÄND BAKSMÄLLA TILL DE SISTA BRÄDORNA.

1 LÄGG UT UNDERLAGSPAPP

Rulla ut underlagspapp/airolen parallellt med rummets längsta vägg. Lägg inte med överlapp i skarvar. Fortsätt tills hela underlaget är täckt med underlagspapp/airolen.

2 FÖRSTA RADEN

Lägg den första brädan parallellt med väggen, med noten mot väggen. På detta sätt så är det idealiskt att påbörja läggningen från höger hörn av rummet. Använd 12 mm kilar för att skapa erforderligt mellanrum till vägg. Klyv första brädraden vid behov för att få önskad bredd på såväl första som sista brädraden (mät rummets längd på flera ställen).

Ta den andra brädan och lägg på en 3 mm tjock limsträng i övre delen av ändnoten, sammanfoga sedan med den första brädan med hjälp av slagkloss och hammare. Applicera alltid lim på noten.

Upprepa samma procedur tills första raden är lagd. Använd en "baksmälla" för att infoga den sista brädan och tryck ihop alla fogar samtidigt.

Se till att det är 12 mm mellanrum runt om mellan golvbrädorna och vägg, även i ändarna och sätt dit kilar.

Ta bort överflödigt lim omedelbart. Påbörja sedan rad 2 med bitar som blev över från första raden eller använd en ny bräda. Kapa till den första brädan om det behövs, så att det är minst 50 cm till närmaste skarv.

Lägg på en 3 mm tjock limsträng i övre delen av noten och upprepa limning likt första raden och slutför andra raden.

Använd en slagkloss för att slå ihop brädorna på fjädersidan.

Använd inte våld och slå aldrig med hammare direkt på brädorna.

Använd en slagkloss i plast för att se till att såväl ändar som sidor blir täta.

Glöm inte att alltid torka av överblivet lim direkt.

Upprepa alla steg och lägg resten av golvet!

3 SISTA RADEN

Den sista raden är vanligtvis smal och kan behöva klyvas i längdriktningen för att fylla i den sista springan mot vägg.

Mät det kvarvarande avståndet till vägg och kapa av brädan och var noga så att det blir ett 12 mm stort mellanrum kvar.

Använd "baksmällan" för att få ihop denna sista rad så att skarvarna går ihop ordentligt. Sätt dit 12 mm kilarna efteråt.

Flytta inte in något och gå inte på det färdiga golvet förrän 8 timmar efter läggningen slutförts, därefter kan alla kilar tas bort och golvet börja användas. Sätt lister dagen efter färdigställande.

Se till att lister endast fästs i väggarna och aldrig i golvet.

Melanders

MELANDERS FISK TÄBY ROYAL OAK



Stavparkett

Solid Parquet

Vid läggning av parkettstav är den omgivande miljön och underlaget avgörande för slutresultatet. Parkettgolvet ska betraktas som en möbel och bör vara den sista bygginredningen som monteras innan inflyttning. För bästa resultat och garanti skall fackman anlitas vid installation och ytbehandling.

ARDBO Stavparkett kan monteras på olika underlagskonstruktioner beroende på förutsättningar och önskemål. Generellt sett spikas massiv stavparkett mot ett undergolv, men det blir allt vanligare att hellimma direkt mot underlaget, vilket ger ett tystare golv än vid spikning. Parkettstavarna levereras i krympplastförpackning ca 1 kvm /pkt.

SOLID PARQUET *by* ARDBO



Stavparkett oljad Nature
oljegrund 3410 och
hårdvaxolja 3200

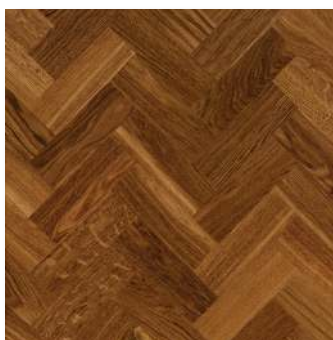

Stavparkett Chocolate
oljegrund 3410 och
hårdvaxolja 3200

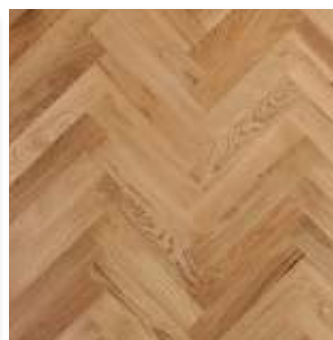

Stavparkett Rustic
oljegrund 3410 och
hårdvaxolja 3200

SEX VIKTIGA EGENSKAPER FÖR ARDBO STAVPARKETT

1 Fuktkvot / torkning

För att parketten ska klara klimatsvängingarna mellan torra vintrar och fuktiga somrar måste parkettstaven torkas till en specifik fuktkvot. I Sverige skall denna fuktkvot vara 7% (+1%). Om fuktkvoten är högre kommer parketten att krympa och är den lägre expanderar materialet.

2 Rakhet

En speciell tillverksningsteknik krävs för att kunna garantera stavens raket. En rak stav är en grundförutsättning för ett fullgott resultat.

3 Toleranser

Stor noggrannhet vid tillverkningen är viktigt för att toleranserna på staven skall bli så minimala som möjligt när det gäller rät vinkel, längd, bredd och tjocklek.

4 Profilerade baksidor

Stavparketten har profilerade baksidor för god vidhäftning vid installation med MS-lim.

5 Not/fjäder

Passformen på not och fjäder är mycket viktig. Dels för att undvika golvknarr men även för att garantera en jämn yta.

6 Sortering

Många sorteringskriterier blir inte ordentligt synliga förrän efter ytbehandling, därför krävs mycket skicklig och rutinerad personal. En "felaktig" stav kan "förstöra" ett helt golv.

Läggning

Vi hänvisar till gällande regler i GBR och Bygg AMA för installation av **ARDBO STAVPARKETT**.

Tekniska frågor

Vid eventuella tveksamheter eller frågeställningar, vänligen kontakta vår **tekniska support** på telefon **08-531 88 050** eller skicka ett meddelande till **info@ardbo.se**.

Mönster

Egendedsignade specialmönster, som exempelvis en kompassros, kan specialställas efter egen ritning. Kontakta oss på info@ardbo.se eller ring 08-531 88050.

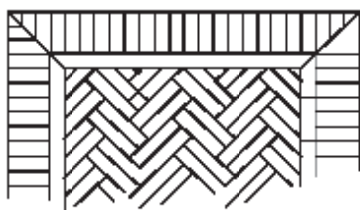

Dubbelt fiskben

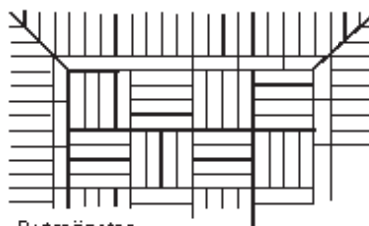

Rutmönster

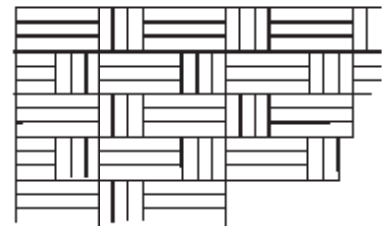

Holländskt mönster

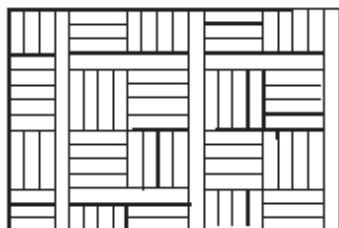

Ruta med parallellband

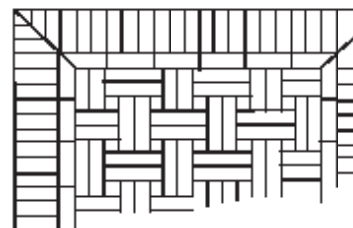

Plintrmönster

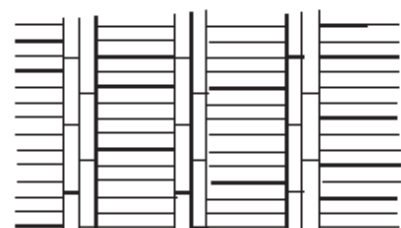

Hercules med dubbla parallellband



Grundbehandling



SAICOS ytbehandlingssystem skyddar och förädlar trä och ger det ett vackrare utseende.

Den tydligt uppbyggda produktkatalogen omfattar ett brett spektrum av ytbehandlingsprodukter för trägolv.

Att arbeta med SAICOS ytbehandlingsprodukter är oftast en tvåstegsprocess. Vissa starkt sugande träslag som exempelvis gran och furu kan ibland kräva en tredje applicering. Vid frågor kontakta vår tekniska support.

Därtill kommer ett stort sortiment av mycket lätt hanterbara och effektiva vård- och rengöringsmedel, speciellt utvecklade för trä. SAICOS miljövänliga produkter står för högsta kvalitet.

Vid grundbehandling av golv i ARDBOs WOOD COLLECTION serie rekommenderar vi produkter ur SAICOS ytbehandlingssystem.

För bästa resultat, lägg stor vikt vid slipning och lägg alltid tunna appliceringar av SAICOS produkter.

<p>1 Oljegrund används alltid, antingen färglös eller pigmenterad. Låt oljegrunden torka enligt anvisningarna på burken.</p>	<p>2 Välj efter tycke och smak någon av SAICOS transparenta produkter för att försluta och skydda golvytan.</p>
<div data-bbox="751 801 884 981"></div> <div data-bbox="201 1003 483 1285"></div> <p data-bbox="205 1301 399 1379">Natur Oljegrund 3410</p> <div data-bbox="569 1003 852 1285"></div> <p data-bbox="579 1301 874 1379">Vit Oljegrund 3408 Extra vit</p> <div data-bbox="201 1435 483 1718"></div> <p data-bbox="205 1727 507 1805">Rosenträ Oljegrund 3485 Rosenträ</p> <div data-bbox="569 1435 852 1718"></div> <p data-bbox="579 1727 890 1805">Ebenholtz Oljegrund 3490 Ebenholtz</p> <p data-bbox="205 1805 746 1834">Ovan ser du några exempel ur det stora sortimentet.</p>	<div data-bbox="1417 801 1549 981"></div> <p data-bbox="1046 1225 1382 1256">Hårdvaxolja sidenmatt 3600</p> <p data-bbox="1078 1270 1382 1299">Bearbetningsbar med maskin</p> <p data-bbox="1046 1368 1382 1400">Hårdvaxolja sidenmatt 3200</p> <p data-bbox="1190 1413 1382 1442">Penslas eller rollas</p> <p data-bbox="1110 1509 1382 1541">Hårdvaxolja matt 3305</p> <p data-bbox="1190 1554 1382 1583">Penslas eller rollas</p>

Storlekar på burkar i lager:

- 0,125 lit
- 0,375 lit
- 0,75 lit
- 2,5 lit
- 10 lit

Skötsel & underhåll

Daglig skötsel

Så mycket torr städning som möjligt, dvs dammsugning alternativt torr mopning.

Fukttorkning

Om golvet är i behov av fukttorkning används SAICOS EcoLine Wash Care enligt rekommendation. OBS! Moppen eller trasan skall vara hårt urviden. Golvet skall vara torrt efter 1-2 minuter. **Vid kraftigt smutsade golv:** Kontakta vår **tekniska support** på tel **08-531 88 050** eller **support@ardbo.se**.



FUKTTORKNING
EcoLine Wash Care

Periodiskt underhåll

Med jämna intervall skall man utföra sk **periodiskt underhåll** så att man skyddar och bevarar golvet vackra karaktär. Med **periodiskt underhåll** menas att golvet behöver tillföras en produkt som återuppbygger toppytan. Vid sådana tillfällen används **SAICOS EcoLine Wax Care**. Följ leverantörens rekommendationer. Finns i dunk **art.nr 8119** respektive spray **8129**, båda i 1-liters förpackning. 1 liter räcker till ca 100 m².



PERIODISKT UNDERHÅLL
EcoLine WaxCare
art.nr 8119 / Spray 8129

Vid grovt slitage kontakta vår tekniska support på tel 08-531 88 050 eller support@ardbo.se.

Byggstädning

Om det i samband med installation av någon produkt i WOOD COLLECTION serien varit annan byggnation i lokalen och damm av karaktären gips eller liknande hamnat i träets fibrer, följ då rekommendationerna under rubrikerna Daglig skötsel, Fukttorkning och Periodiskt underhåll i nämnd ordning.

Slipning

Vid slipning av golv ur WOOD COLLECTION serien ber vi dig kontakta vår tekniska support, så hjälper vi dig att hitta lämpliga produkter för din golvrenovering.

För bästa resultat, lägg stor vikt vid slipning och lägg alltid tunna appliceringar av SAICOS produkter.

Teknisk support

För övriga tekniska frågor, kontakta vår tekniska support, på tel **08-531 88 050** eller **support@ardbo.se**.

WAKOL - lim för alla våra golv

WAKOL är en av världens mest framgångsrika tillverkare av lim vars målsättning är att vara marknadsledande inom varje produktområde. **WAKOL** vänder sig i första hand till yrkesmän inom golv-, plattsättnings-, bygg- och måleribranschen.

WAKOL MS lim 260 rekommenderar vi för samtliga plank & stavar i **WOOD COLLECTION** serien.



WAKOL MS lim 260 används för läggning av trägolv, stavparkett, 10 mm massivparkett samt flerskiktsparkett, golvplankor (upp till max. 18 cm bredd, eksträ upp till max. 20 cm bredd) samt kubbgolv.

Åtgång: 700-1300 g/m²

WAKOL MS 260 uppfyller DIN EN 14293.

WAKOL MS lim 290

För säker läggning av mosaikparkett, industriparkett, 10 mm massivparkett, stavparkett, flerskiktsparkett, golvplankor samt kubbgolv.

Detta lim kan användas vid läggning med större bredder än MS 260.

Åtgång: 700-1300 g/m²

WAKOL MS 290 uppfyller DIN EN 14293.



WAKOL trälim 6085

För läggning av lamelluppbyggd parkett med not och fjäder som ska installeras flytande, t ex Premium eller Millenium med underliggande foam.

Vi rekommenderar WAKOL MS lim för samtliga plank & stavar i **WOOD COLLECTION** serien.

- Grand Cru
- Premium
- Royal Oak
- Stavparkett
- Wood Millenium



Tillbehör

Vi har också tillbehören du behöver för att lägga.

Primer PU 280

Åtgång som primer: 100-150 g/m²

Åtgång som tätskikt: 250-350 g/m²



Limspridare till våra olika trägolv:

Stavparkett - B11

Plank - B13

Mosaik - B3



Gjutharts WAKOL PS 205

Används vid fyllning av
ojämna golv.



Limspridare med specialhängning vid
stora limytor.



ARDBO

STOCKHOLM tel +46(0)8 531 880 50 Kumla Gårds Väg 15 SHOWROOM Skånegatan 66 Stockholm

GÖTEBORG tel / fax +46(0)31 87 50 80 SHOWROOM Argongatan 10 Mölndal

info@ardbo.se www.ardbo.se